

Snake 189

pour IVECO DAILY 35S14H



PM Oil&Steel SpA

IT - 41018 S. Cesario Sul Panaro MO
Via G. Verdi, 22
tel. +39 059 936811 • fax +39 059 936804
info@oilsteel.it • www.oilsteel.com

Oil&Steel is a brand of Manitex International

OIL&STEEL
AERIAL PLATFORMS

EQUIPEMENT DE SERIE DE LA PARTIE AERIENNE

- Prise de force à insertion électrique et libération automatique
- Signal sonore prise de force insérée avec frein à main relâché
- Compteur relié à la prise de force mis sur le tableau de bord du camion
- Voyants sur le compteur en cabine pour indiquer Prise de force insérée et stabilisateurs hors gabarit
- Démarrage et arrêt moteur principal (et moteur auxiliaire éventuel) depuis le panier et la colonne
- Bouton d'arrêt d'urgence avec arrêt moteur dans le panier et sur la colonne
- Prise électrique dans le panier 220 ou 110V c.a. monophasé avec interrupteur différentiel
- Système de détection et limitation du moment
- Pompe manuelle pour la descente d'urgence
- Commandes hydrauliques pour stabilisateurs et partie aérienne
- Panier en aluminium 2 places 1400 x 700 x h 1100 mm
- Rotation hydraulique du panier 90° droite – 90° gauche
- Carter de protection pour les commandes colonne et panier
- Protections thermiques sur le système électrique
- Soupape d'arrêt sur tous les vérins
- Valve de pression maximum sur le circuit oléodynamique
- Plateau en aluminium antidérapant
- Peinture Standard blanc - Ral 9016

EQUIPEMENT DE SERIE DU CAMION

IVECO DAILY 35S14H Pas 3750 mm

- Boite de vitesse manuelle 6 vitesses - 350 nm
- Configuration essieux 4x2
- 3,5 t roues simples
- Moteur FIA 136cv EURO VI HD
- Vitres électriques
- Siège conducteur réglable en hauteur (pas pneumatique)
- Fermeture centralisée avec télécommande

OPTIONS

- Traitement anticorrosion structure et visserie inox
- Ligne multifonctions air – eau dans le panier
- Anticollision bras cabine
- Barres pare-cycliste
- Barres pare-cycliste avec coffre (seulement si coffre commandé avec la nacelle)
- Panier en VTR 1400 x 700 x 1100 mm (en remplacement du standard)
- Panier en VTR 1400 x 700 x 1100 mm + isolation 1 KV (en remplacement du standard)
- Kit 4 plaques pour stabilisateurs en nylon (sous plateau)
- Prise électrique 12Vdc dans le panier
- Prise électrique 12Vdc + Phare de travail 60W dans le panier
- Kit 2 harnais de sécurité
- Electropompe pour la descente d'urgence 12Vdc - 1.6 KW
- Electropompe auxiliaire monophasée 220V ca – 2,2 kW contenant tableau électrique de commandes et recharge batterie alimentés par un réseau externe
- Electropompe auxiliaire monophasée 110V ca – 2,2 kW contenant tableau électrique de commandes et recharge batterie alimentés par un réseau externe
- Gyrophare jaune 12V pour la cabine du camion
- Gyrophare bleu 12V pour la cabine du camion
- Barre de toit avec 2 gyrophares jaunes
- Barre de toit avec 2 gyrophares jaunes 12V et triangle
- Coffre range-outils en plastique dim. 480 x 400 x 400 mm sous plateau
- Coffre en inox
- Coffre en aluminium 1000 x 500 x 500 mm
- Bandes réfléchissantes blanches et rouges
- Ridelles fixes h 100 / h 150 / h 200
- Ridelles rabattables 1 côté h 100 / h 150 / h 200
- Ridelles rabattables 2 côtés h 100 / h 150 / h 200
- Extension de garantie 2 ans (+ 1 an par rapport aux conditions de garantie std)
- Extension de garantie 3 ans (+ 2 ans par rapport aux conditions de garantie std)
- Climatisation
- Carter protection collecteur oléodynamique sur le bras
- Peinture cabine différente du RAL standard
- Peinture partie aérienne différente du RAL standard

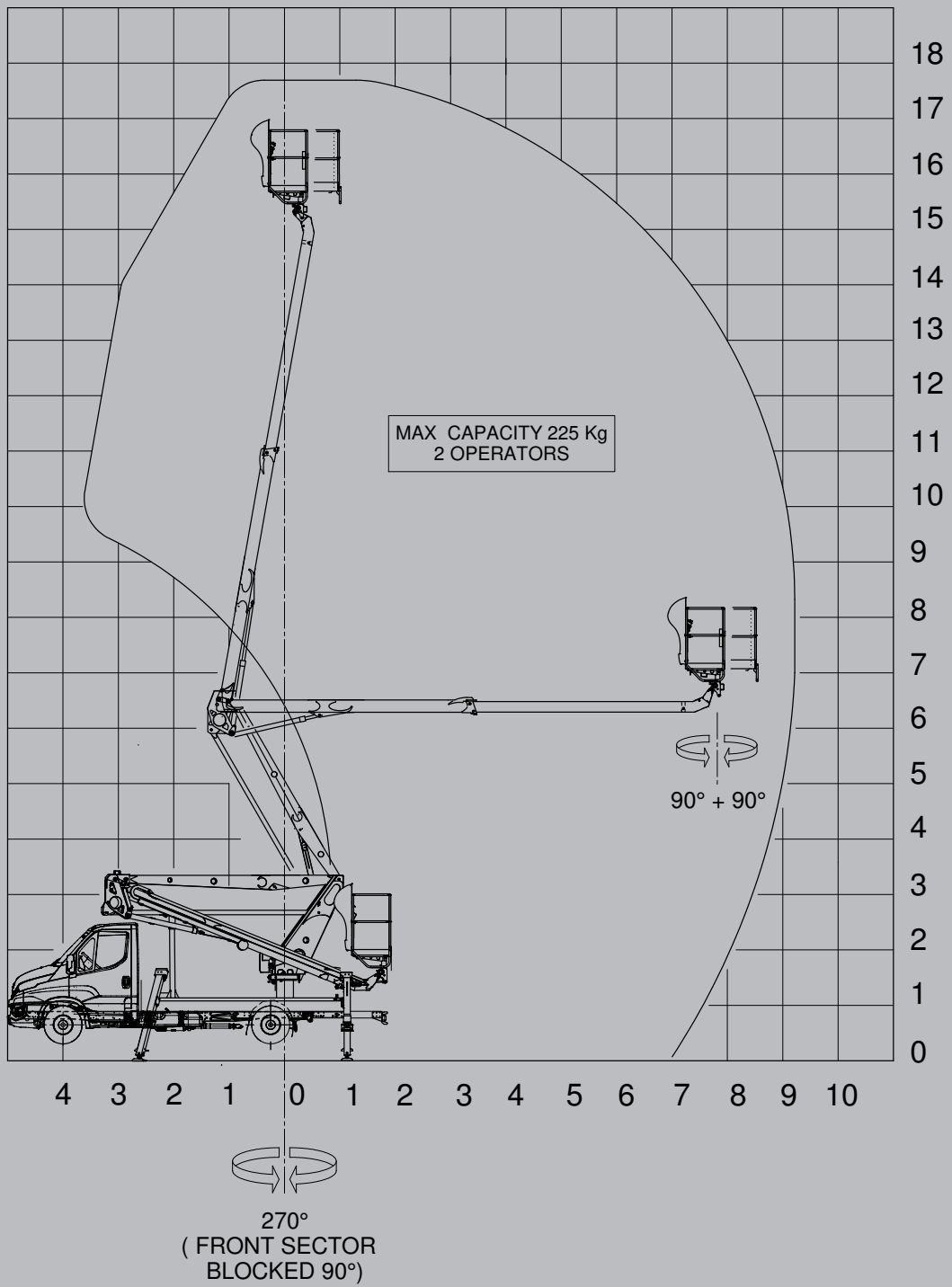

Snake 189

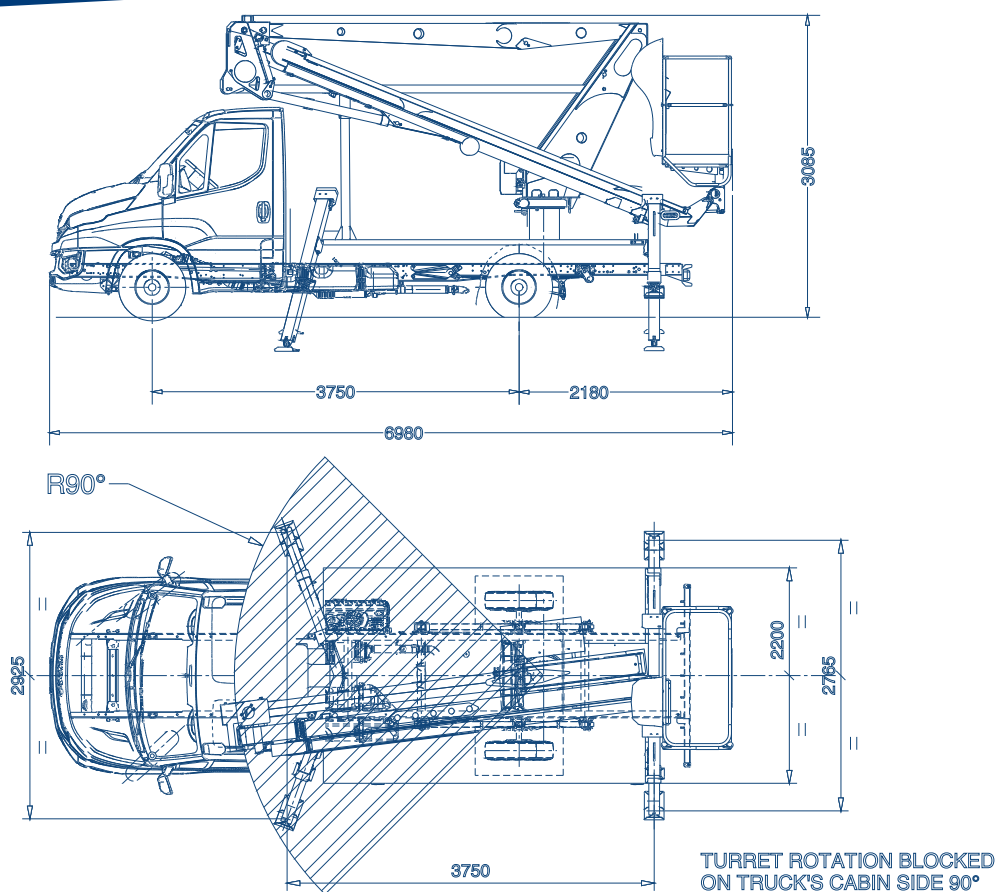

Les données sont écrites à titre purement indicatif

CARACTERISTIQUES ET PRESTATIONS

Hauteur maximum de travail	17,8 m
Déport maximum de travail	9,2 m
Portée maximale	225 kg
Dimensions du panier	1400x700xh1100 mm aluminium. Option en VTR (fibre de verre)
Commandes	Hydrauliques
Rotation colonne	270°
Rotation panier	90° droite + 90° gauche
Stabilisateurs	en A
Longueur machine	6980 mm
Hauteur machine	3085 mm
Largeur machine	2200 mm

Toutes les données techniques, descriptions et illustrations sont purement indicatives et sujettes à modification à la discrétion de PM Oil & Steel et sans préavis

PM Oil&Steel SpA

IT - 41018 S. Cesario Sul Panaro MO

Via G. Verdi, 22

tel. +39 059 936811 • fax +39 059 936804

info@oilsteel.it • www.oilsteel.com

Oil&Steel is a brand of Manitex International

OIL & STEEL
AERIAL PLATFORMS